

## ●製品外観

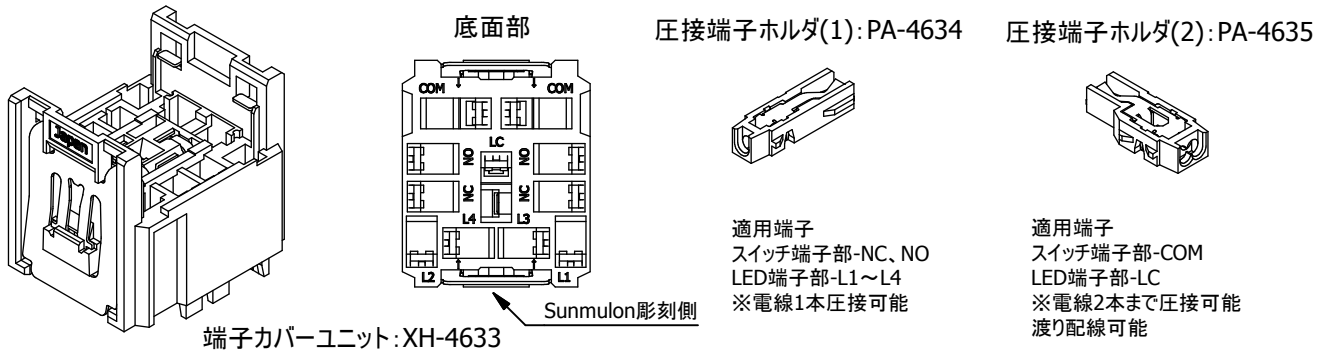

## ●圧接端子ホルダへの電線圧接方法

### ステップ1: 電線挿入

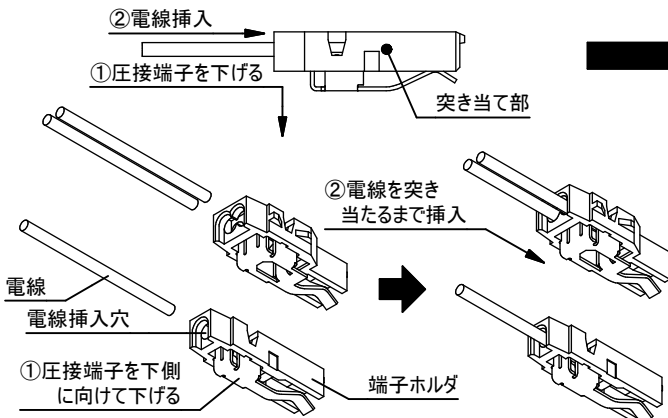

### ステップ2: 電線圧接

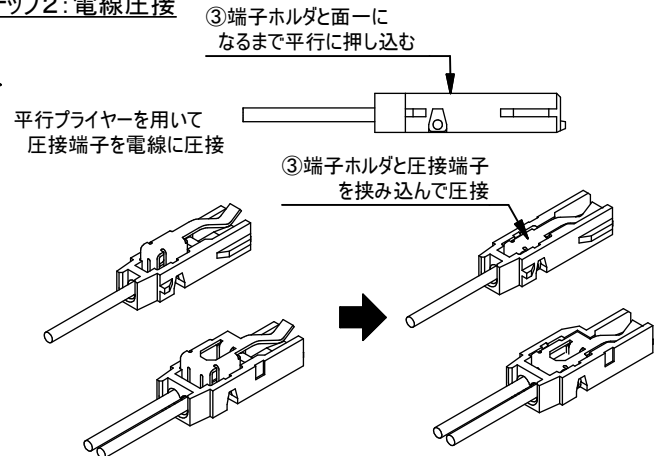

### 圧接作業に関する注意事項

- ・適合電線の規格は、UL1007,UL1430にてAWG#22,20(0.3~0.5sq)です。(被覆外形Φ1.4~2.0)
- ・圧接作業の際は、平行プライヤーのご使用を推奨致します。(推奨例:MAUN社製 No.BT13)
- ・圧接時に、200N以上の力が加わらないようにご注意ください。
- ・圧接端子ホルダへの電線再圧接は不可です。

## ●圧接端子ホルダの組込/取り外し方法、端子カバーユニットの取り外し方法

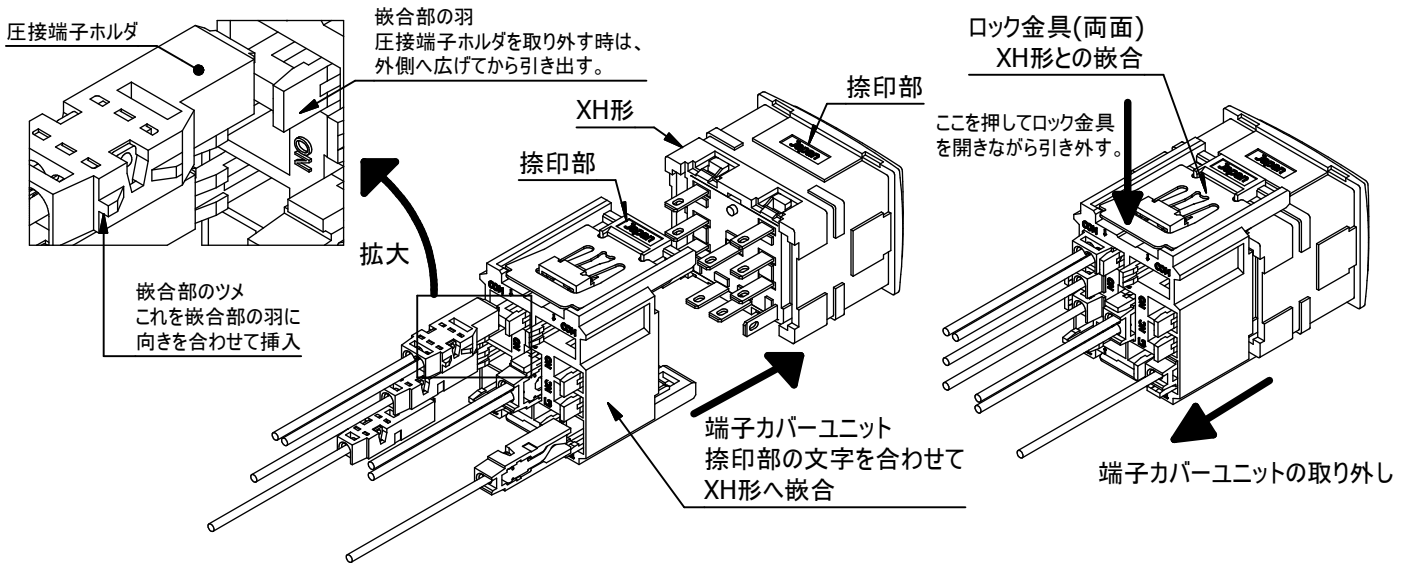

## ●注意事項

- ・この簡単配線ユニットはXH形ライトスイッチ専用です。他機種のスイッチなどには使用できません。
- ・ご使用するXH形本体は、端子が変形していたり、はんだ付け処理を行ったものについてのご使用はお避け下さい。
- ・XH形本体の取り付けは、横方向は連続取付が可能です。縦方向は40mmピッチ以上の配置にしてください。
- ・圧接端子ホルダは、必ず端子カバーユニットに組み込んだ状態にてご使用ください。
- ・圧接端子ホルダの抜き差し時は、通電させないでください。